

ГУП Учреждения УЭ-148/2 УИН МЮ РФ по РТ

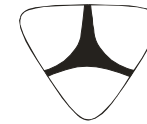

Фильтр
чугунный магнитный фланцевый
ФМФ
PN 1,6 (16 кгс/см²)

**ПАСПОРТ,
техническое описание
и инструкция по эксплуатации
КУИН 172952 - 001 ПС**



г. Казань

1. Назначение изделия и техническая характеристика.

- 1.1 Фильтр чугунный магнитный фланцевый, в дальнейшем фильтр, предназначен для установки на трубопроводах для улавливания механических примесей в неагрессивных средах. Устанавливается перед счетчиками холодной и горячей воды. По заказу потребителя, возможно изготовление фильтра с необходимыми параметрами фильтрующей сетки.
- 1.2 Обозначение фильтра:
Фильтр чугунный магнитный фланцевый ФМФ Д_Н 50 Р_Н 1,6 Мпа (16 кгс/см²) ТУ 3722-004-08561755-01
- 1.3 Рабочая среда: вода и неагрессивные среды при давлении до 1,6 Мпа (16 кгс/см²) и температуре до +150°С.
- 1.4 Присоединительные размеры фланцев по ГОСТ 12815-80
- 1.5 Основные размеры и массы фильтров (см.таблицу 1).

Таблица 1

Обозначение	Размеры в мм.									п Кол- во ОТВ	Масса, кг.
	ДН	Д, ВxВ	Д ₁	L	Н	С	L ₁	Н ₁	d		
ФМФ 50	50	125x125	125	230	140	-	280	200	18	4	10,0
ФМФ 65	65	180	145	290	160	-	300	240	18	4	16,1
ФМФ 80	80	195	160	310	195	-	385	275	18	8	20,5
ФМФ 100	100	215	180	350	215	-	425	315	18	8	26,0

2. Свидетельство о приемке.

- 2.1. Фильтр соответствует требованиям КД и ТУ 3722-004-08561755-01 и признан годным для эксплуатации.

М.П.

Дата выпуска _____

Нач. ОТК _____

- 2.2. Срок консервации – 1 год.
- 2.3. Гарантийные обязательства.
 - 2.3.1. Гарантийный срок со дня ввода в эксплуатацию – 12 месяцев; но не более 18 месяцев со дня выпуска.
 - 2.3.2. Гарантийный срок хранения – 12 месяцев со дня выпуска.
 - 2.3.3. Ресурс эксплуатации – не менее 12 лет.

3. Комплектность поставки и состав изделия.

3.1. Комплектность поставки

Фильтр ФМФ - 1 шт.

Прокладка для магистральных фланцев – 2шт.

Прокладка для крышки – 2 шт.

Прокладка для пробки – 2 шт.

3.2. Каждый фильтр комплектуется двумя заглушками, закрепленными в отверстиях магистральных фланцев.

3.3. Партия фильтров, поставляемая одному адресу, независимо от количества входящих в партию фильтров, комплектуется двумя паспортами с техническим описанием и инструкцией по эксплуатации.

4. Устройство и принцип работы.



Рис. 1

4.1. Фильтр состоит из следующих основных деталей (см. рисунок 1): корпус – поз.1, крышка – поз.2, стержень – поз.3, сетка – поз.4, магнит (6 шт.) – поз.5, шайба (6 шт.) – поз.6, пробка поз.7, прокладка (2 шт.) – поз.8.

4.2. Материалы деталей (см. Таблицу 2).

6.2. Фильтр должен устанавливаться в месте, доступном для осмотра и технического обслуживания.

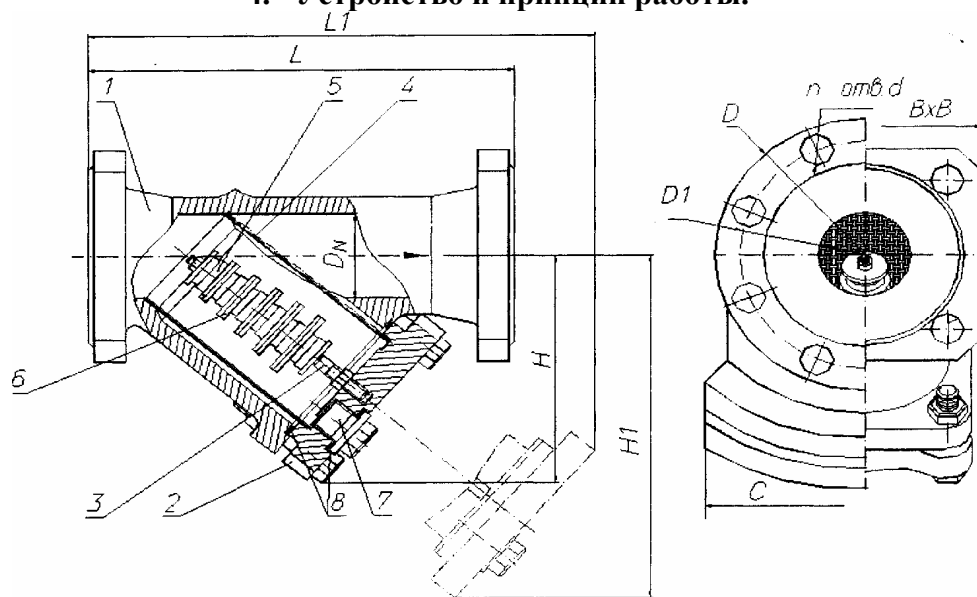
6.3. Перед установкой фильтра следует проверить:

- состояние внутренней полости фильтра;
- состояние крепежа крышки, стержня и пробки.

6.4. При установке фильтра необходимо, чтобы фланцы на трубопроводе были установлены параллельно, без перекосов.

Запрещается устранять перекосы фланцев трубопроводов за счет натяга фланцев крепежными болтами.

6.5. Техническое обслуживание и ремонт фильтра должны осуществляться по регламенту обслуживания системы.

- при обнаружении неисправности;
- при ослаблении потока среды, проходящего через фильтр.

7. Характерные неисправности и способы их устранения.

7.1. Перечень возможных неисправностей и способы их устранения приведены в таблице 3.

Таблица 3

Неисправность	Признаки неисправности	Причины неисправности
1. Нарушение герметичности соединения фильтра с фланцами трубопровода.	Пропуск среды через соединение.	Ослабление затяжки болтов крепления или износ (или повреждение) прокладки.
2. Нарушение герметичности соединения крышки.	Пропуск среды через соединение крышки и корпуса.	Ослабление затяжки болтов крепления или износ (или повреждение) прокладки.
3. Ослабление давления среды при выходе из фильтра.	Ослабление потока среды	Загрязнение фильтрующего элемента.

8. Сведения о хранении

Фильтры должны храниться в сухих складских помещениях, защищенными от прямых солнечных лучей, удаленными не менее 1 м. от теплоизлучающих приборов, а также не подвергаться действию масел, бензина.

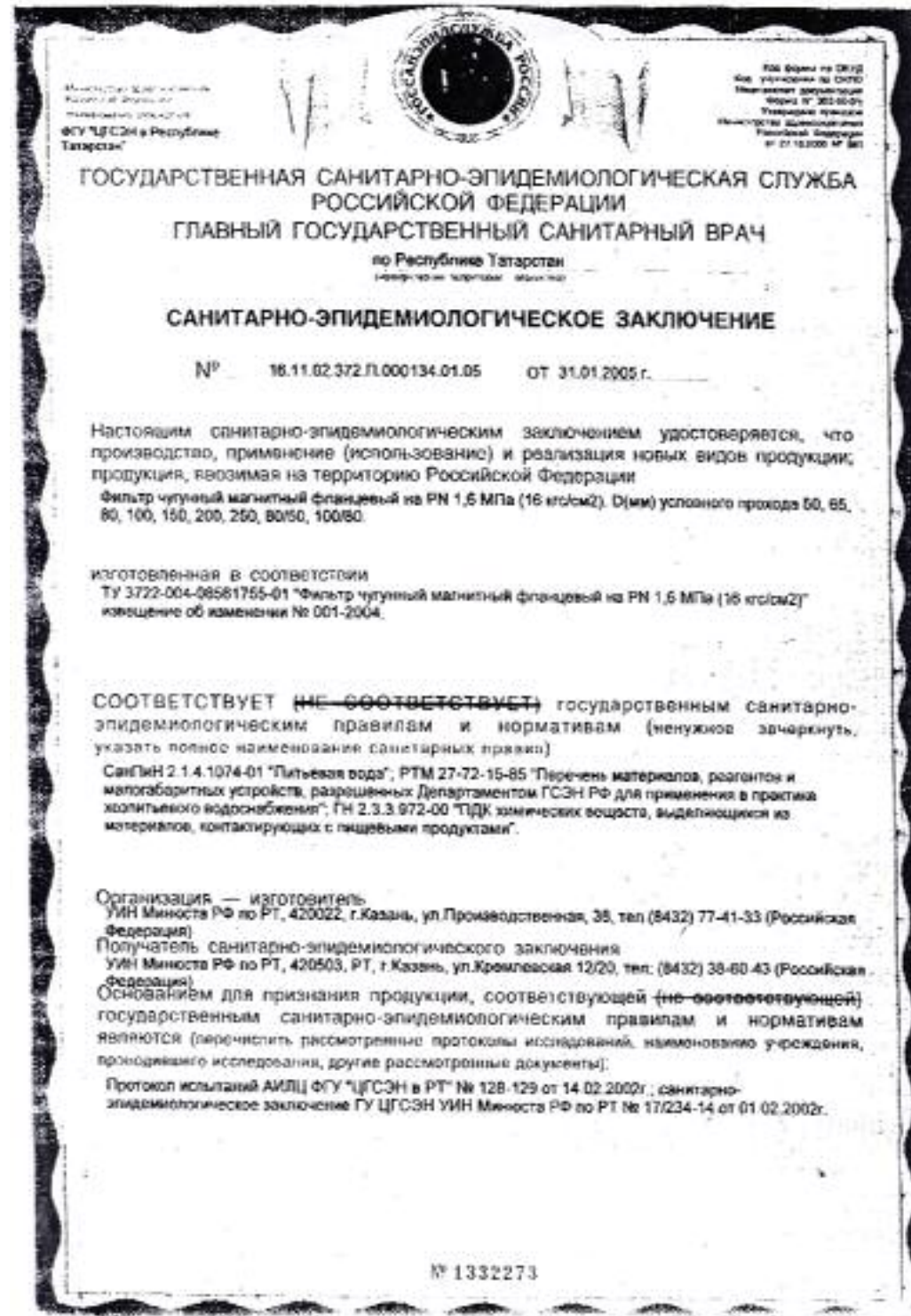

Гигиеническая характеристика продукции

Вещества, показатели (факторы)	Гигиенический норматив (СанПиН, МДУ, ПДК и т.д.)
Материалы, использованные для изготовления фильтров, разрешены. Проверены материалы, резиниты и металлобразных устройства, разрешенных Департаментом ГСЭН РФ для применения в протеех хозяйственного водоснабжения.	
Чужий ГОСТ 1412	
Железо (мг/л)	< 0,1
Свинец (мг/л)	< 0,001
Медь (мг/л)	< 0,02
Цинк (мг/л)	< 0,21
Кадмий (мг/л)	не обнаружено
	0,3
	0,03
	1,0
	3,0
	0,001

Область применения:
для установки на трубопроводе для улавливания механических примесей в воде хозяйственного и промышленного водоснабжения.

Необходимые условия использования, хранения, транспортировки и меры безопасности:
требования безопасности по ГОСТ 12.2.063-81; транспортирование и хранение по ГОСТ 10692-80.

Информация, наносимая на этикетку:
маркировка фильтра и отличительная окраска по ГОСТ 4866-75.

Заключение действительно до 01.02.2010 г.

Генеральный директор ООО «СаниТех»
(директор главного государственного санитарного врача)

Вклад N 1332272

Формат А4, 5/10 — 120х170 мм, 3-х лп

Детали	Материал
корпус	С Ч-18 ГОСТ 1412-85
крышка	
стержень	сталь 12Х18 Н 9Т ГОСТ 1050-88 или латунь ЛЦ 38Мц2С2 ГОСТ 17711-93
сетка	сетка 1-1,4-0,45 12Х18 Н 9 Т ГОСТ 3826-82
пробка	Ст. 3 ГОСТ 380-94
шайба	
магнит*	ферромагнит ГОСТ 21559-76

* покупные детали

- 4.3. Стержень 3 с надетыми на него шайбами 6 и магнитами 5 ввернут в крышку 2. Вокруг стержня ставится свернутая в цилиндр сетка 4. Крышка 2 в сборе со стержнем, закрепляется болтами на корпусе 1. В крышке имеется отверстие, закрываемое пробкой 7. Между корпусом и крышкой и между пробкой и крышкой устанавливаются паронитовые прокладки 8.
- 4.4. При движении рабочей среды по трубопроводу, посторонние предметы остаются на сетке, а металлические частички, притягиваемые магнитами 5 остаются на их поверхности.
- 4.5. При отвинчивании пробки 7, происходит частичная очистка полости корпуса от посторонних предметов. Для полной очистки отвинчиваются болты крепления крышки 2, крышка вместе со стержнем 3 и сеткой 4 извлекаются и очищаются.

5. Меры безопасности.

- 5.1. К обслуживанию фильтров допускается персонал, изучивший правила эксплуатации и техники безопасности.
- 5.2. Запрещается производить работы по устранению дефектов при наличии давления рабочей среды в трубопроводе. Подтяжка пробки 7 и болтов крепления крышки 2 может производиться без снятия давления в трубопроводе.

6. Подготовка к работе, порядок работы и техническое обслуживание.

- 6.1. Фильтр устанавливается на горизонтальных, вертикальных или наклонных трубопроводах таким образом, чтобы направление потока жидкости соответствовало стрелке на корпусе фильтра и отводом вниз.